



Montageanleitung

Artikel-Nr. : 118KT15
Produkt : 2-Slide Rastenanlage
Fahrzeughersteller : KTM
Modell : 1290 Super Duke R 2014-

Wichtige Hinweise:

Lesen Sie die Anleitung sorgfältig durch und beachten Sie alle Sicherheitshinweise. Führen Sie diese Montage nur durch, wenn Sie dafür qualifiziert sind, andernfalls empfehlen wir dringend die Montage in einer Fachwerkstatt. Ein fehlerhafter Anbau kann das Fahrverhalten des Motorrads negativ beeinflussen und Ihre Gesundheit und Ihr Leben gefährden.

Im Folgenden werden die unten aufgeführten Symbole verwendet, beachten Sie bitte diese Hinweise.



Warnung! Wichtiger Montage-Hinweis. Bei Nichtbeachtung können Gesundheit und Leben gefährdet sein.



Tipp zur Montage, Pflege oder zur Vermeidung von Schäden.



Diese Rastenanlage wird vormontiert geliefert! Alle Verbindungselemente, die nicht zur Montage oder zum Einstellen der Rastenanlage verwendet werden, sind endfest montiert und mit Schraubensicherungsmittel eingesetzt. Endfest vormontierte Elemente werden in der Montageanleitung nicht beschrieben. Alle in der Anleitung beschriebenen Verbindungselemente, die nicht durch Konter- oder selbstsichernde Muttern fixiert werden, sollten mit mittelfestem Schraubensicherungsmittel (z. B. Loctite 243) eingesetzt werden.

Für alle Verschraubungen mit dem Rahmen gelten die Anzugsmomente des Herstellers. Für alle anderen Verbindungen der Rastenanlage gelten folgende Drehmomente:

M5	=	6Nm	M8	=	20Nm
M6	=	10Nm	M10 x 1,25	=	30Nm

Wartung:



Prüfen Sie die korrekte Funktion der Rastenanlage im Rahmen der, für das Motorrad vorgeschriebenen, Wartungsintervalle. Die Lagerstellen der Hebel sollten mit **partikelfreiem** Barium- oder Lithiumfett (kein MoS₂) geschmiert werden.

Demontage:

Demontieren Sie zunächst die originale Fußrastenanlage. Folgende Originalteile werden wiederverwendet: Bremspumpe mit Uniballgelenk und Reservoir, Befestigungsschraube Reservoir.

Öffnen Sie nicht die Verschraubung der Bremsleitung!

Montage linke Seite:

Schritt 1:

Rastenanlage mit M8x18 (20Nm) und Schraubensicherungsmittel am Rahmen montieren.

Schritt 2:

Fußraste mit M5 x 25mm (6Nm) und Schraubensicherungsmittel montieren.

Schritt 3:

Position der Fußrastenanlage Schaltseite bestimmen, danach die zwei Schrauben M8x20 (20Nm) der Verstellung festziehen.



Auswahl der Gewindestangen:

6 x 40mm Gewindestange :

1. Position vorn in der oberen Führung.
1. + 2. Position vorn in der unteren Führung.

6 x 60mm Gewindestange :

2. + 3. + 4. Position vorn in der oberen Führung.
3. + 4. Position vorn in der unteren Führung

Schritt 4:

Ausgewählte Gewindestange mit Schraubensicherungsmittel in Uniballgelenk bis Anschlag einschrauben. Kontermutter locker auf Gewindebolzen aufdrehen. Die zweite Seite der Gewindestange in die Schaltstange einschrauben.

Schritt 5:

Schalthebel auf gewünschte Position durch drehen der Schaltstange einstellen und Uniballgelenk der Schaltstange mit Schalthebel des Getriebes mit M6x16 verbinden. Danach beide Kontermuttern auf Gewindestange gegen Schaltstange kontern.

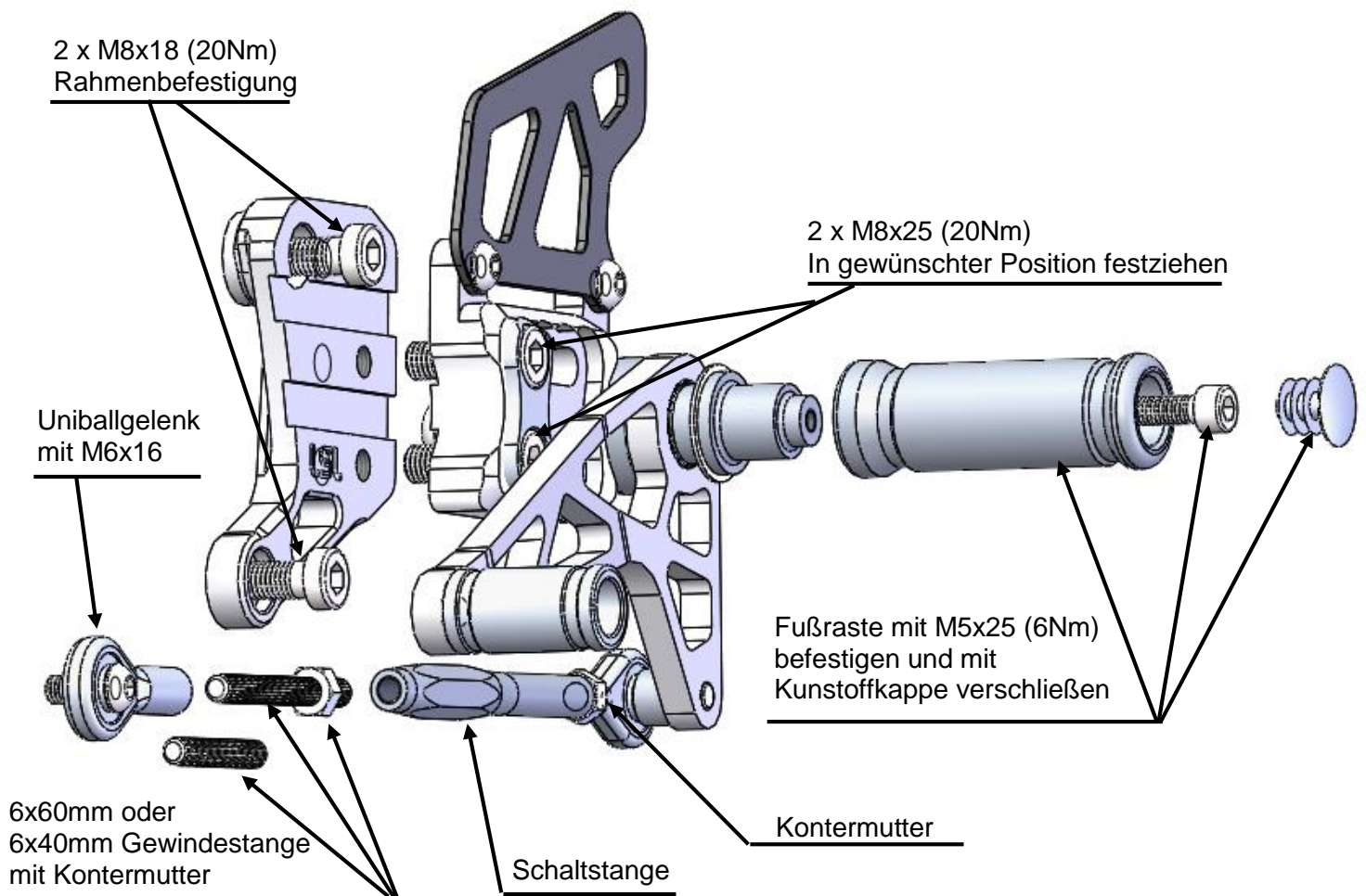

Montage rechte Seite:

Schritt 1:

Rastenanlage mit M8x18 (20Nm) und Schraubensicherungsmittel am Rahmen montieren.

Schritt 2:

Fußraste mit M5x25 (6Nm) und Schraubensicherungsmittel montieren.

Schritt 3:

Position der Fußrastenanlage Bremsseite bestimmen und die zwei Schrauben M8x20mm festziehen (20Nm).

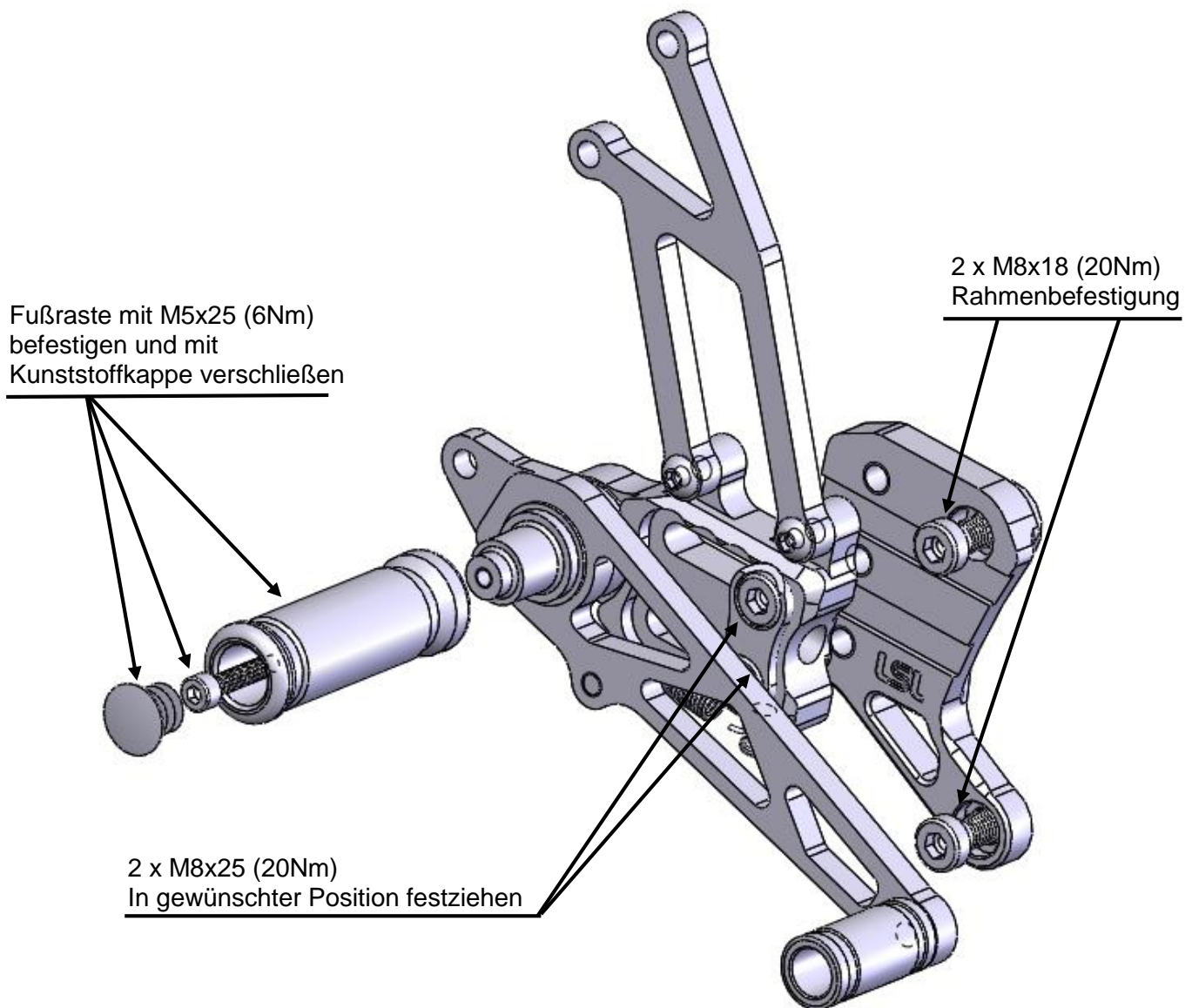

Schritt 4:

Bremspumpe mit zwei Schrauben M6x30 (10Nm), 2 x Buchse Ø12 x 2,9 x 7 und selbstsichernden Muttern M6 befestigen. An der oberen Schraube der Bremspumpe den Behälterhalter hinter die Bremspumpe montieren.

Schritt 5:

Bremsflüssigkeitsbehälter an Behälterhalter mit original Schraube und mitgelieferter selbstsichernder M5 Mutter (6Nm) befestigen.

Schritt 6:

Bei Bedarf Stellung des Bremshebels mit dem Uniballgelenk einstellen und kontern. Bremshebel an original Uniballgelenk der Bremspumpe mit Schraube M6x40 (10Nm) und Buchse Ø14 x3,9 x 17,5 und Mutter M6 selbstsichernd montieren

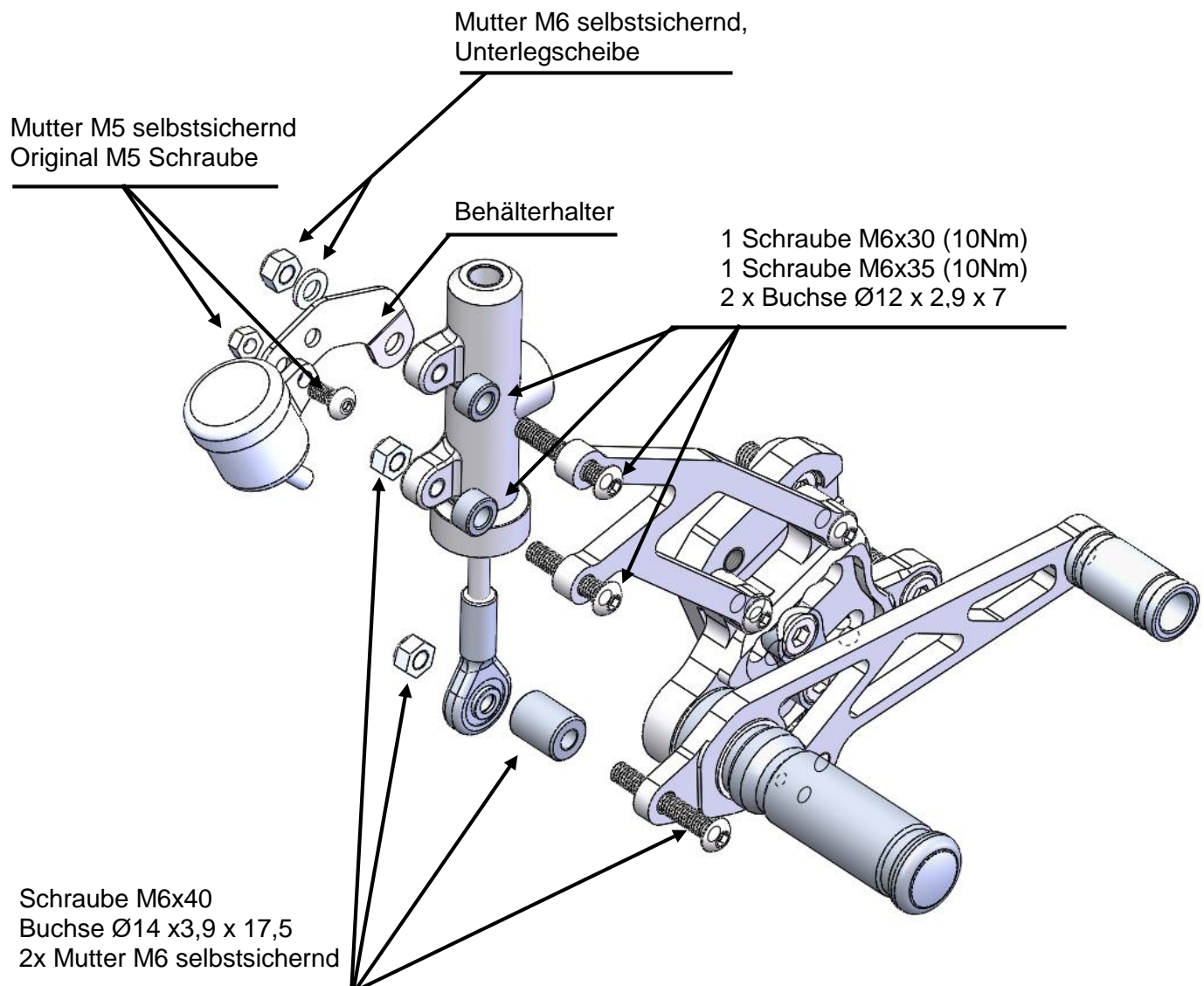



Fitting Instruction

P/N : **118KT15**
Product : **Rear Set, adjustable**
Brand : **KTM**
Model : **1290 Super Duke R 2014-**

Important clue:

Read this instruction manual carefully and mind all warnings and tips. You should do this work only if you're qualified; otherwise we recommend this mounting to be done by a qualified workshop. Improperly mounting of this kit can reduce the driveability of the motorcycle and may be a risk to your health and life. Test brake and gear shifting indoor, after installing rear set. If anything is not operating properly or braking efficiency is poor, testing on the road may result in death or serious injury!

Special works are marked with the following signs. Please take special care on these works.



Warning! Important mounting instruction. It shows risks to your life and health.



Tips for mounting and maintenance or to avoid damage.



Rear sets are delivered pre-assembled! All fastening elements, which are not used for mounting or adjusting the rear set, are fitted with tightening torque and bolt adhesive. Those fastening elements are not mentioned in this instruction. All mentioned fasteners, which are not secured by counter- or self-locking nuts, should be installed with medium bolt adhesive (e.g. Loctite 243).

The tightening torques for connections to the frame refers to the manufacturer's instructions. Use the following torques for all the other bolted connections:

M5	=	6Nm	=	4.43lbf ft
M6	=	10Nm	=	7.38lbf ft
M8	=	20Nm	=	14.75lbf ft
M10x1,25	=	30Nm	=	22.13lbf ft

Maintenance:



Periodically proof all functions during service intervals. Use **particle free (no MoS₂)** lithium or barium grease to maintain lever bushings.

Fitting:

Remove stock rear sets. The following parts will be reused for your new rear set: brake cylinder with reservoir and joint ball, M5x12 bolt of brake fluid reservoir.

Don't open the brake system!

Assembly left side:

Step 1:

Mount rear set at main frame with M8x18 (20Nm) and use bolt adhesive.

Step 2:

Mount foot peg with M5 x 25mm (6Nm) and use bolt adhesive.

Step 3:

Determine the position of the rear set, then tighten the two bolts M8x20 (20Nm) of the adjustment plate.



choice of thread rod

6 x 40mm thread rod:

1. Position front side, top slot.

1. + 2. Position front side, lower slot

6 x 60mm thread rod:

2. + 3. + 4. Position front side, top slot.

3. + 4. Position front side, lower slot.

Step 4:

Use determined thread rod. Turn it incl. bolt adhesive into joint ball until the end.

Put hexagon nut loose on the thread rod. Turn the other side into shifting rod.

Step 5:

Adjust the shifting lever by turning the shifting rod into your favorite position. Connect joint ball to the gearbox lever with M6x16. Now tighten both hexagon nut to block thread rod.

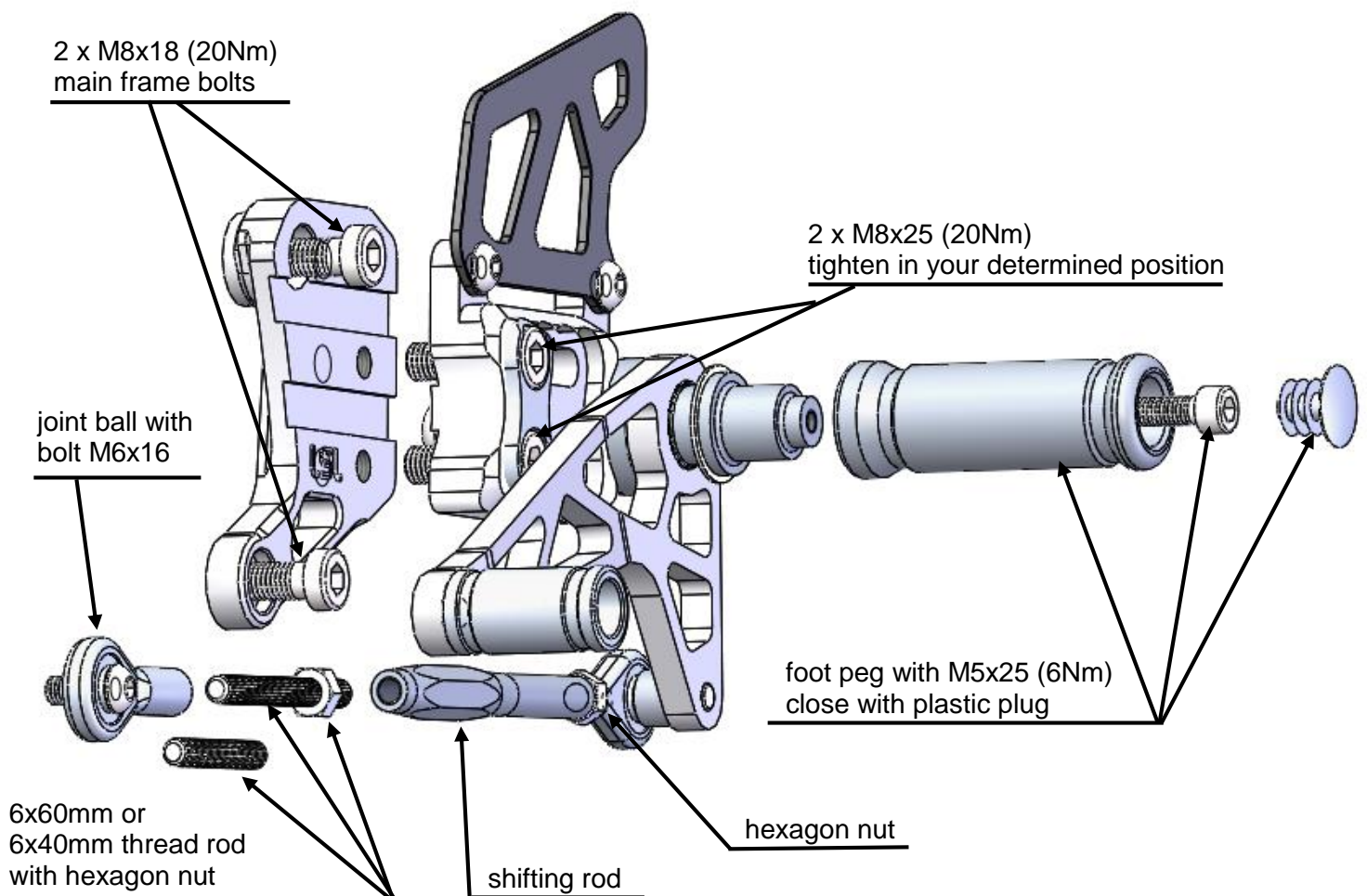

Assembly right side:

Step 1:

Mount rear set at main frame with M8x18 (20Nm) and use bolt adhesive.

Step 2:

Mount foot peg with M5 x 25mm (6Nm) and use bolt adhesive.

Step 3:

Determine the position of the rear set, then tighten the two bolts M8x20 (20Nm) of the adjustment plate.

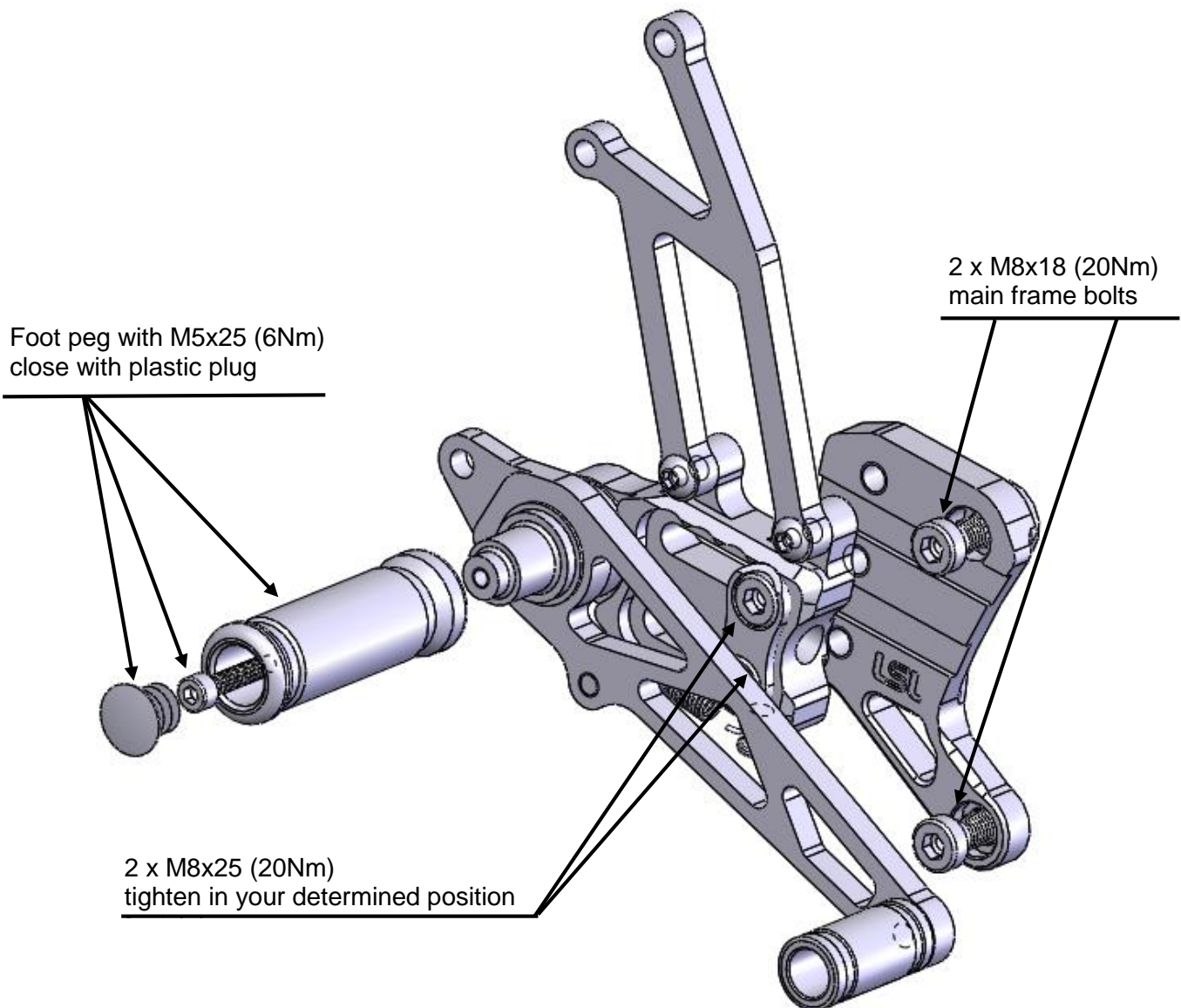

Step 4:

Mount the rear brake cylinder with two bolts M6x30 (10Nm), 2 x distance bush $\text{\O}12 \times 2,9 \times 7$ and self locking nut M6. Install the bracket of the brake fluid reservoir at the top bolt at the backside of the brake cylinder.

Step 5:

Install the brake fluid reservoir with original bolt (M5) and delivered M5 self locking nut.

Step 6:

Use the joint ball to adjust the angle of the brake lever, then lock the hexagon nut. Connect brake lever to the brake cylinder by using bolt M6x40 (10Nm) with M6 nut self locking and bush $\text{\O}14 \times 3,9 \times 17,5$.

